

SpeedBox 2.0 dla Yamaha PW

KROK 1: Przygotowanie do Instalacji

- A.** Przygotuj następujące narzędzia:
1. Inbus H3
 2. Inbus H6
 3. Mały płaski śrubokręt
- B.** Wyłącz rower.
- C.** Wyjmij baterię według instrukcji producenta.

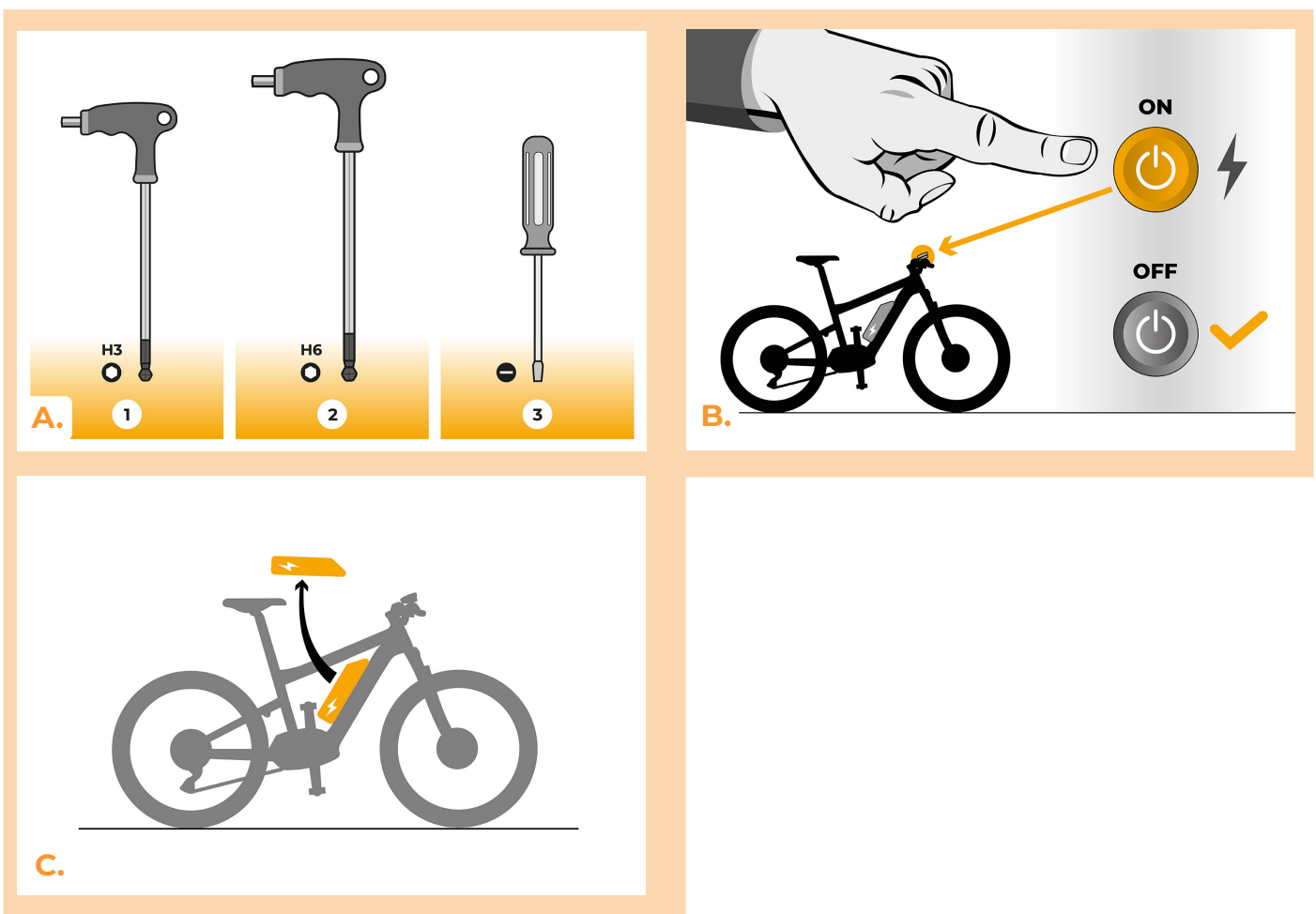

KROK 2: Demontaż korby

- A. Odkręć cztery śruby pokrywy silnika kluczem imbusowym H3.
- B. Zdejmij pokrywę silnika.

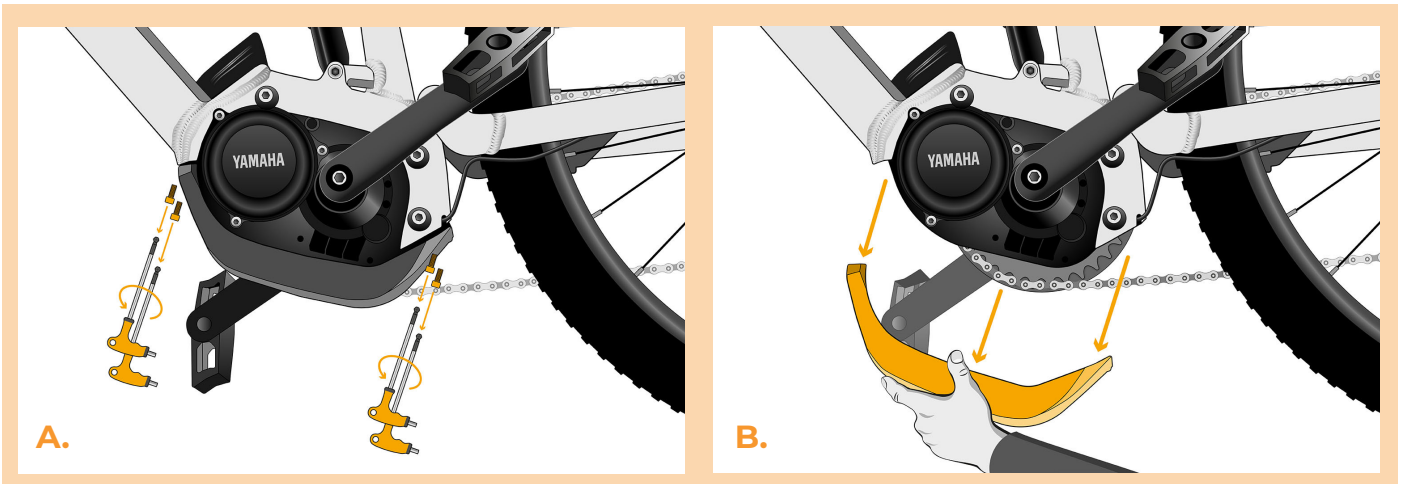

KROK 3: Demontaż silnika

- A. Delikatnie odkręć dolną śrubę silnika. Dwie górne śruby odkręć kluczem imbusowym H6, wyjmij śruby.
- B. Silnik ostrożnie wyciągnij z ramy e-roweru, w celu dostania się do wtyczek oraz kabliom silnika.

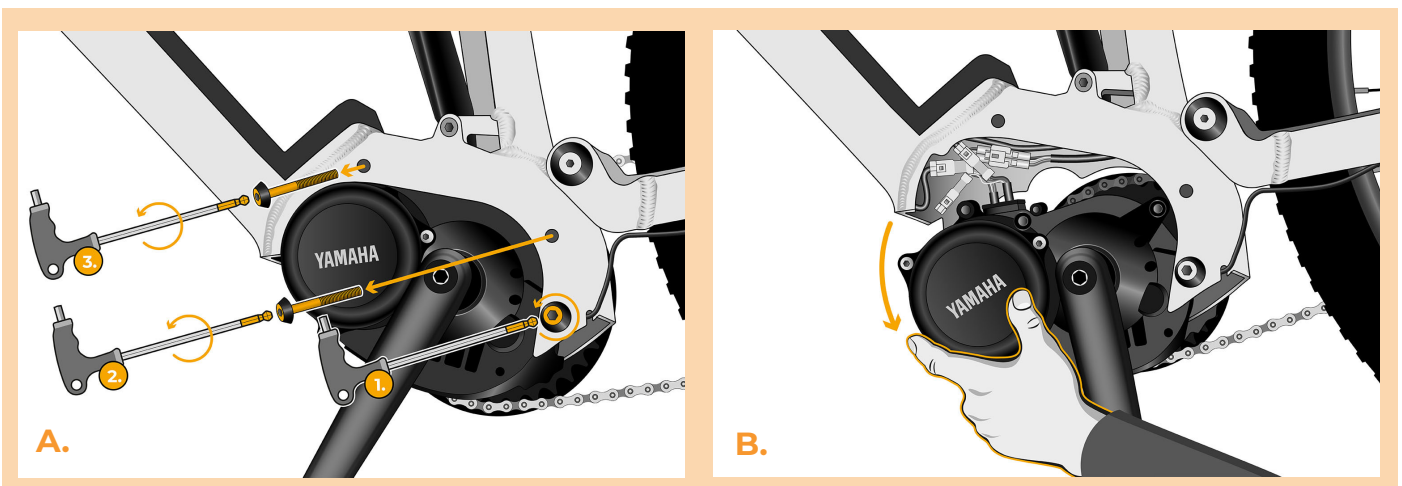

KROK 4: Rozłączenie wtyczek z silnika

- A. Odłącz wtyczkę czujnika prędkości za pomocą płaskiego śrubokrętu.
- B. Tym samym sposobem odłącz wtyczkę kabla prowadzącego od silnika do ekranu.

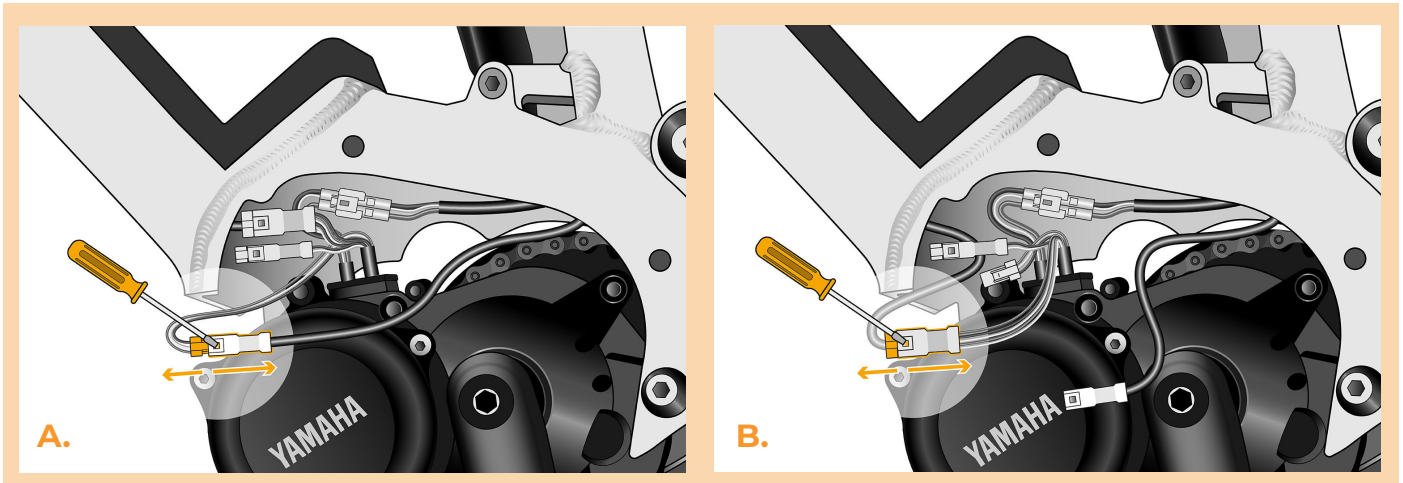

KROK 5: Instalacja tuningu SpeedBox

- A. Do odłączonych wtyczek (krok 4) podłącz SpeedBox.
- B. Pamiętaj aby zawleczki wtyczki były obrócone we właściwą stronę oraz żeby zaskoczyły po podłączeniu.
- C. Przed montażem silnika sprawdź prawidłowość połączeń według obrazka.

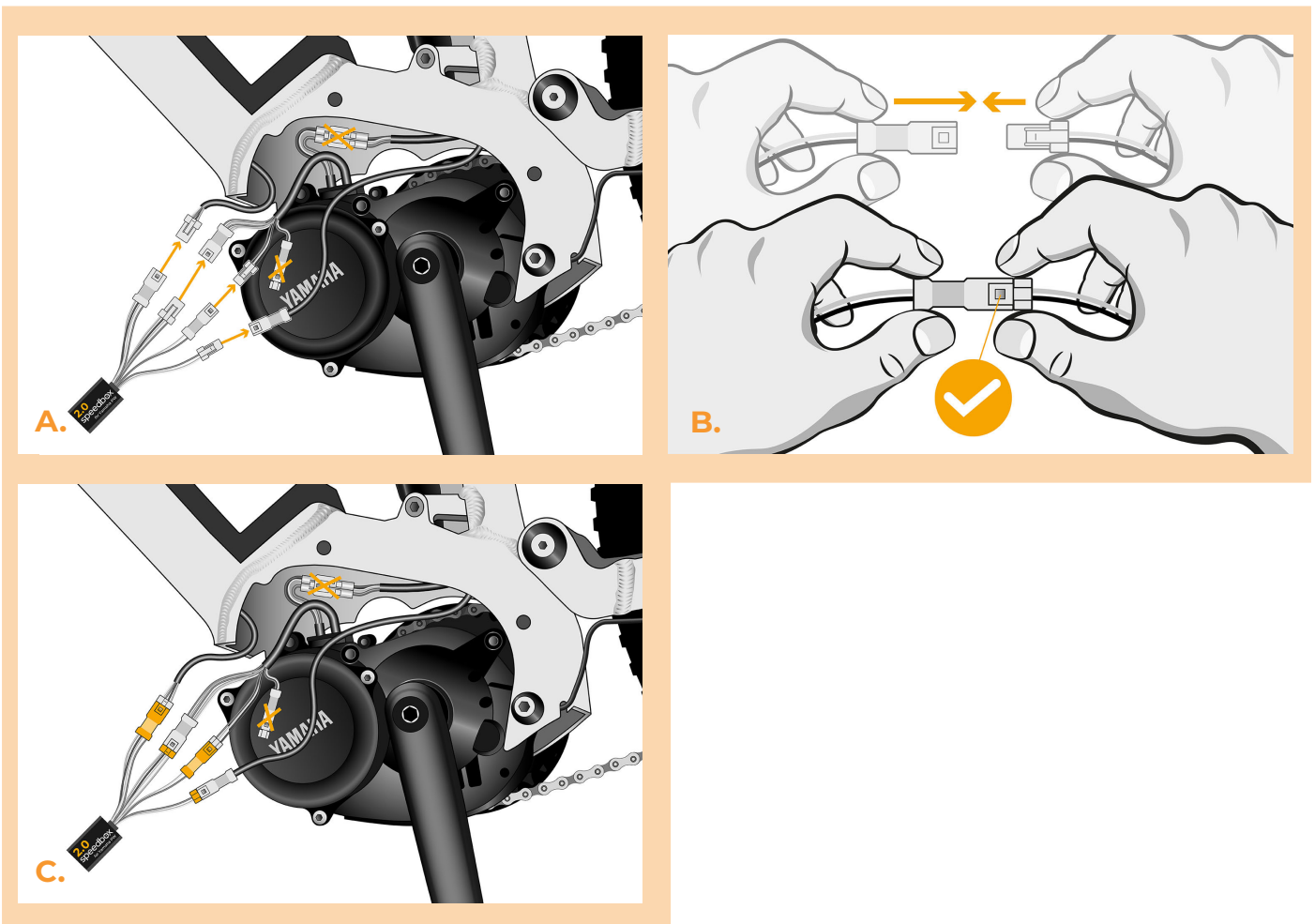

KROK 6: Założenie pokrywy silnika

- A.** Wtyczki oraz kable prowadzące od silnika włóż z powrotem do wolnej przestrzeni w ramie roweru.
- B.** Włóż silnik do poprzedniej pozycji, uważaj żeby nie uszkodzić kabli.
- C.** Dokręć śruby trzymające silnik w ramie.
- D.** Zamontuj i dokręć plastikową pokrywę silnika.

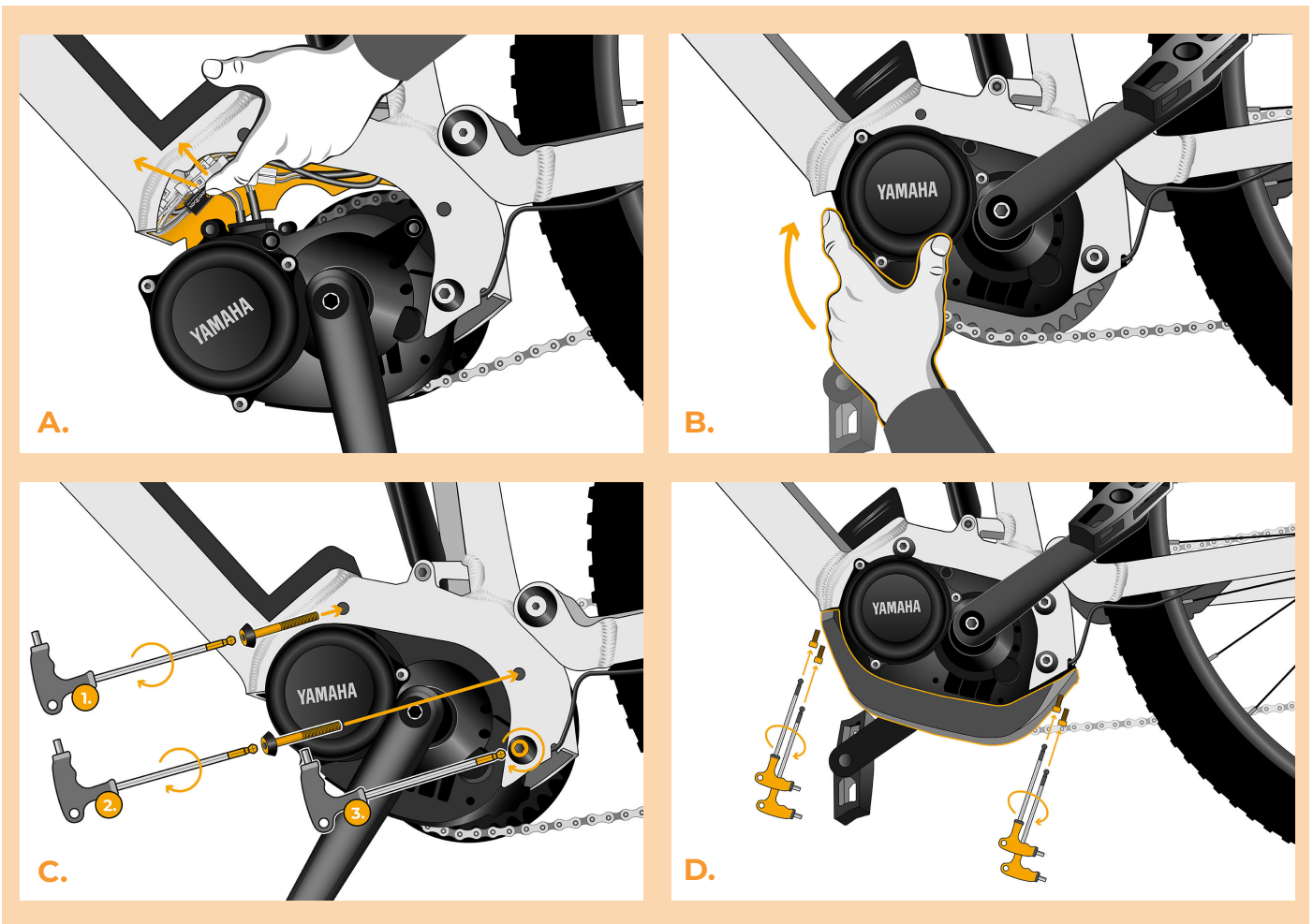

KROK 7: Kontrola funkcji tuningu

- A.** Włóż baterię do roweru na swoje miejsce.
- B.** Włącz rower.
- C.** Aktivieren/deaktivieren Sie das Tuning durch kurzes Betätigen der LIGHT-Taste oder durch zweimaliges Umschalten zwischen zwei Unterstützungsmodi (+--+). Es wird der Wert von 99 oder 25 angezeigt, was die Höchstgeschwindigkeit in km/h signalisiert.
- D.** Rozkręć tylne koło i upewnij się, że na ekranie roweru pokazywana jest aktualną prędkość.

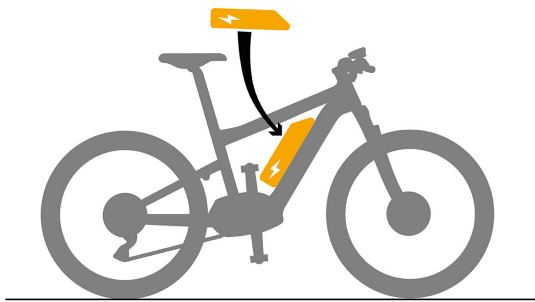

A.

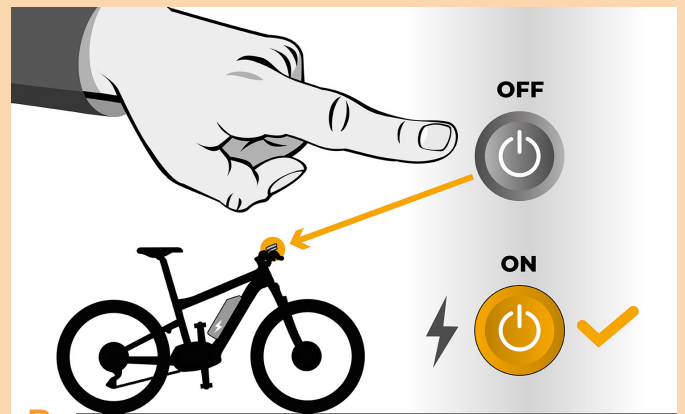

B.

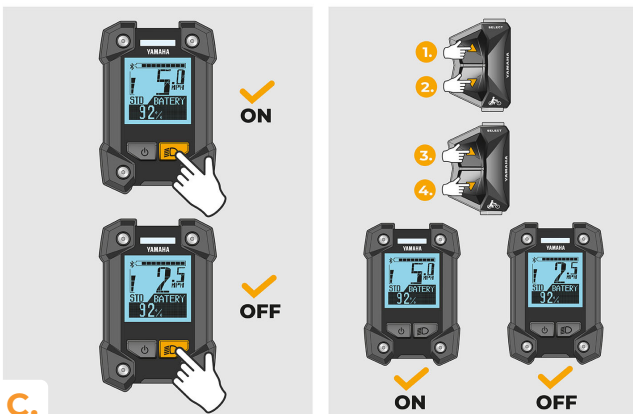

C.



D.



www.speedbox-tuning.pl

Ebike Electronic s.r.o.

Rybna 716/24 | 110 00 Praha 1 | Czech Republic | ID: 05553555 | VAT: CZ05553555

